



CHUCK

2爪大貫通穴径中空パワーチャック 2-Jaw Large Thru-Hole Power Chuck BBT200 series

異形加工物の把握に最適

For gripping the Irregular shaped components

BB200シリーズに2爪タイプをラインナップ 2-Jaw type of BB200 series



スタンダードチャック
Standard Chuck

●クラス最大の貫通穴 Large thru-hole

6インチ φ53、 8インチ φ66、
10インチ φ81、 12インチ φ106

6 inch φ53 · 8 inch φ66
10 inch φ81 · 12 inch φ106

*CE対応品 *CE correspondence

■寸法図 Dimensional Drawings

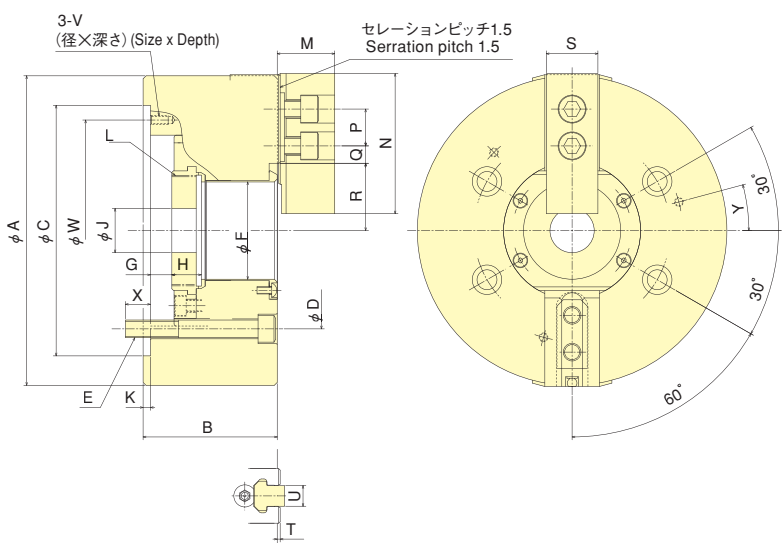

把握力性能曲線 Gripping Characteristic Graphs

※線は標準ソフトジョーを用いた場合のもので、
※With standard blank soft top jaw.

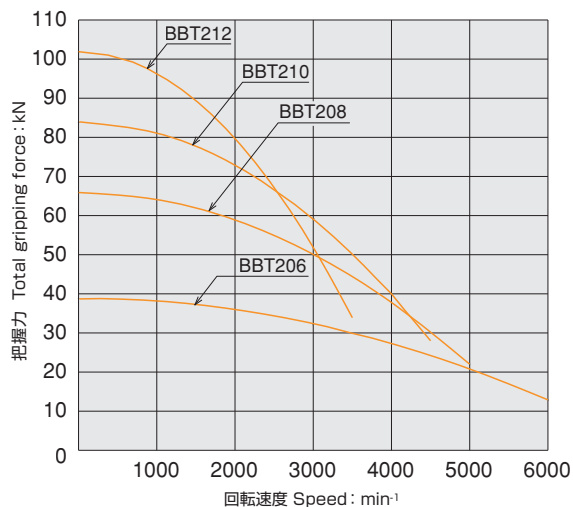

■寸法表 Dimensions ※ドローナットのねじは未加工です。 ※Blank draw nut equipped.

寸法 型式 Model	A	B	C (H6)	D	E	F	G max.	G min.	H	J	K	L max.	M	N	P	Q max.	Q min.	R max.	R min.	S	T	U	V	W	X	Y
BBT206	170	81	140	104.8	4-M10	53	11	-1	17.5	20	5	M60×2	33.2	72	20	21.25	10.75	36	33.25	31	2	12	M6×10	116	16	0°
BBT208	210	91	170	133.4	4-M12	66	14.5	-1.5	20	30	5	M75×2	39	95	25	24	12	45.7	42	35	2	14	M6×12	150	17	15°
BBT210	254	100	220	171.4	4-M16	81	8.5	-10.5	25	45	5	M90×2	43.2	110	30	32.50	14.5	54	49.6	40	2	16	M8×15	190	22	15°
BBT212	315	108	300	235	4-M20	106	8	-15	28	50	6	M115×2	51.7	111	30	45.75	15.75	67.8	62.5	50	2.5	21	M10×16	260	29	15°

■仕様表 Specifications ※把握径/把握範囲は標準のソフトジョーを使用した場合。 ※Gripping dia./gripping range is with standard soft jaws.

仕様 型式 Model	貫通穴径 Thru-Hole mm	把握径 Gripping range mm Max. Min.	ジョーストローク (直径) Jaw Stroke (diameter) mm	プランジャストローク Plunger Stroke mm	許容最大入力 Max. Draw Bar Pull Force kN (kgf)	最大静的把握力 Max. Gripping Force kN (kgf)	許容最高回転速度 Max. Speed min ⁻¹	質量 (標準ソフトジョー付) Net Weight with Soft top jaws kg	慣性モーメント Moment of Inertia kg·m ²	適合シリンダ Matching Cylinder	許容最大油圧力 Max. pressure MPa (kgf/cm ²)	標準ソフトジョー Matching Soft top jaw
BBT206	53	170 24	5.5	12	13.3 (1356)	38.9 (3967)	6000	11.4	0.048	SS1453K	1.33 (13.6)	SJ06A1T
BBT208	66	210 28	7.4	16	21.3 (2172)	65.9 (6720)	5000	21.5	0.137	SS1666K	1.64 (16.7)	SJ08A1T
BBT210	81	254 47	8.8	19	32.5 (3314)	83.9 (8555)	4500	30.8	0.292	SS1881K	2.14 (21.8)	SJ10A1T
BBT212	106	315 60	10.6	23	39.3 (4007)	101.9 (10391)	3500	50.2	0.706	SS2110K	2.05 (20.9)	SJ12N1T

※3爪から2爪への変更は、バックプレートを交換する事で取付可能です。

※Altering Back Plate enables to change over 3-Jaw Chuck into 2-Jaw Chuck.