



WORK GRIPPER

ジグモジュール

JM200-111

異形ダイカストワークも確実把握

多種類のワークに対応する新しいクランプシステム

- ロックバルブ機構(オプション)が組込み可能のため、エアを切り離してもワークが保持できます
- センタリングとコンペセイティングの切換が出来ます
- フェースクランプ(端面把握)が可能です
- 着座確認が可能な為、自動化に対応出来ます

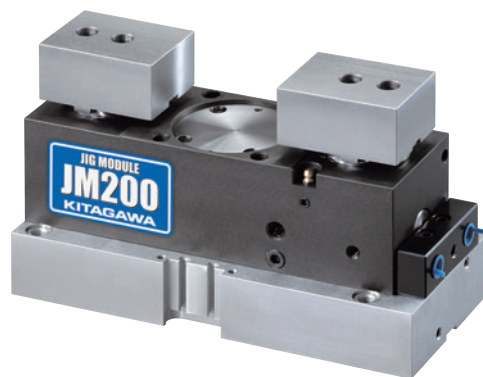

3つの把握機能が1台で対応できます。

求心把握 センタライジング

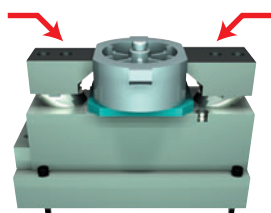

引き込みによる外部把握

心補償把握 コンペセイティング

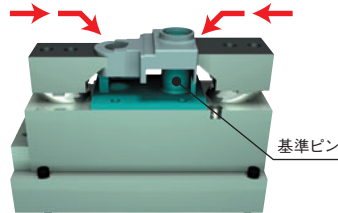

基準位置ピン&引き込みによる把握

端面把握 フェースクランプ

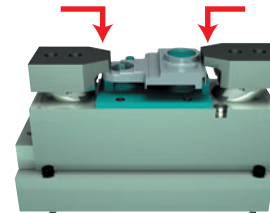

引き込みによる端面把握

着座確認対応可能

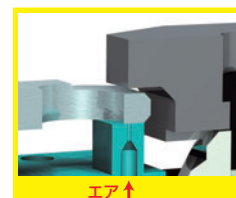

■ 寸法図

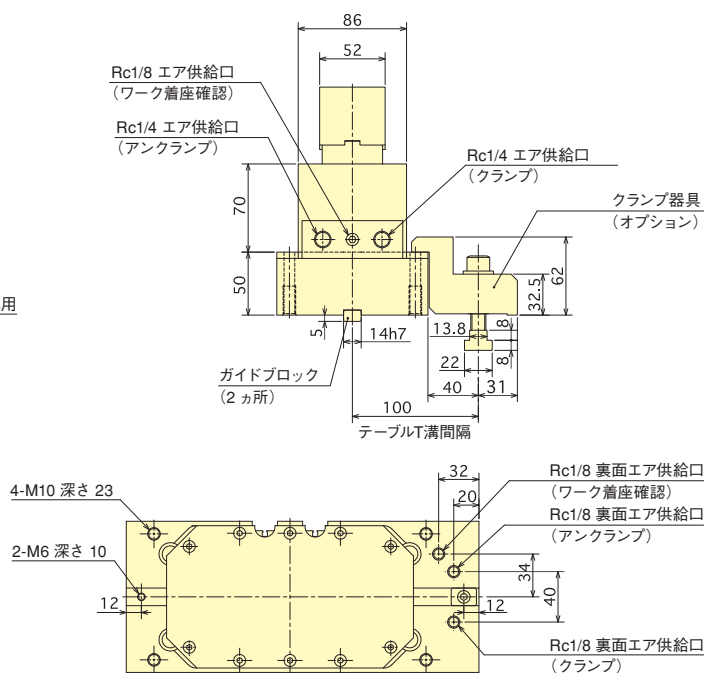
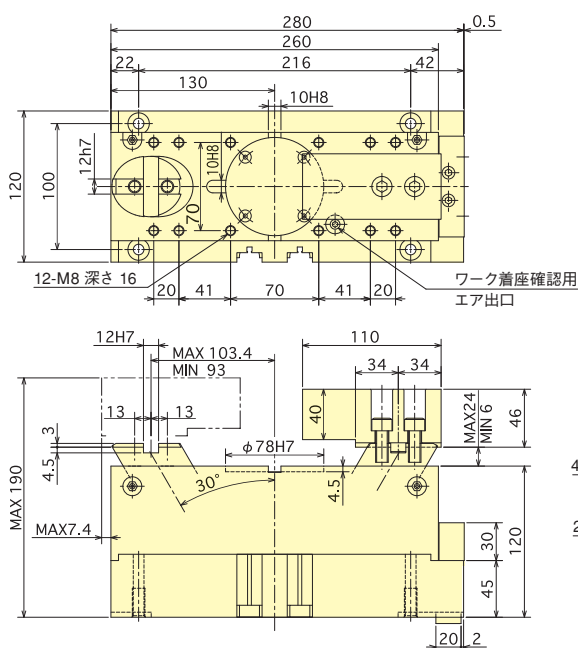

※本体取付用のクランプ金具はオプションとなります。

■ 仕様表

シリンダストローク mm	ジョーストローク mm		最大把握力 kN(kgf)		最低把握力 kN(kgf)		最大揺動量 mm		ワークサイズ mm		質量 kg	許容最大エア圧力 MPa(kgf/cm ²)	最低使用エア圧力 MPa(kgf/cm ²)
	センタリング・コンペ	フェースクランプ	センタリング・コンペ	フェースクランプ	センタリング・コンペ	フェースクランプ	センタリング・コンペ	フェースクランプ	センタリング・コンペ	フェースクランプ			
18	20.8	18	9.0(918)	5.5(561)	3.0(306)	1.8(184)	1.5	2.5	40~200	40~150	19.0	0.6(6.0)	0.2(2.0)



WORK GRIPPER

Jig Module

JM200-111

Securely grips a wide range of irregularly shaped components
 New clamping system accommodates a variety of work-pieces

- Option of lock valve mechanism meaning that during machining work-pieces can be held without air line
- Centralizing or compensating is switchable
- Face grip (end grip) is possible
- Seating confirmation can be checked automatically

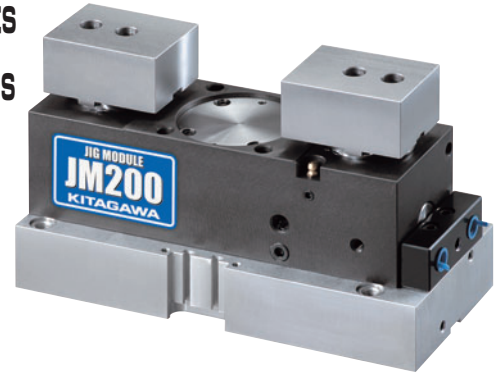

One unit is equipped with three gripping functions.

Centralizing Grip **Centralizing**

External gripping by pull down

Center compensation grip **Compensating**

Compensating gripping using pin locators and pull down

Datum-pin

End face grip **Face Grip**

Face gripping by pull down

Seating confirmation can be checked

Air ↑

Dimensional Drawings

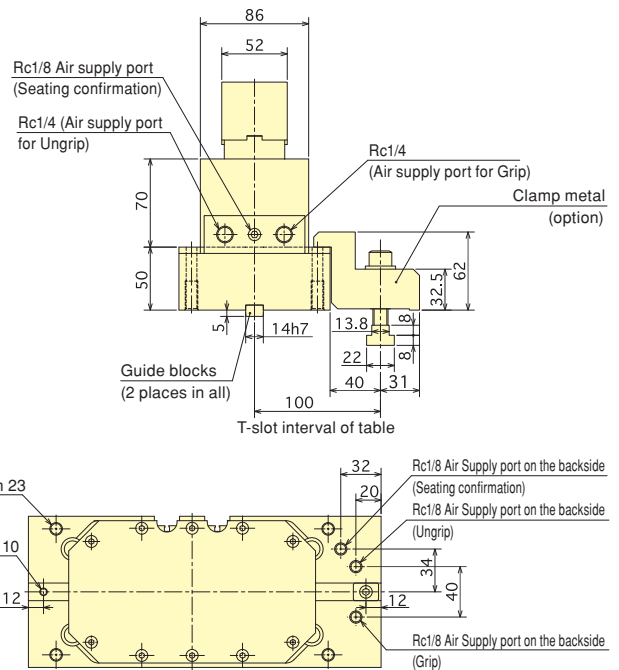
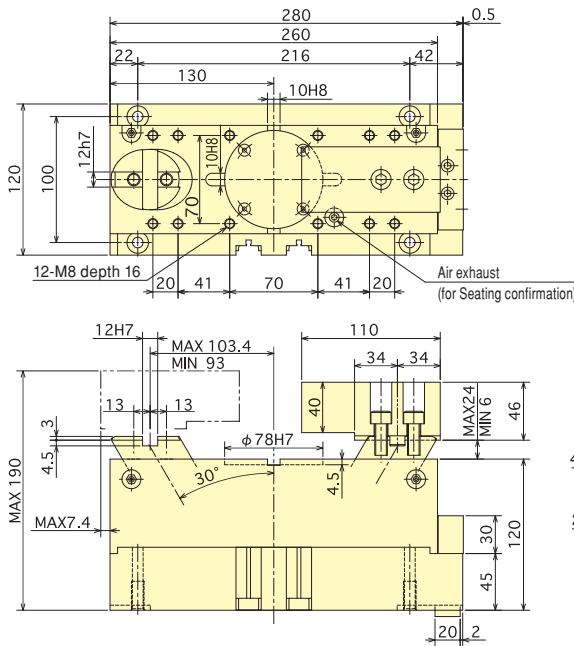

Note : Grip metals for mounting main part can be optionally offered.

Specifications

Cylinder Stroke mm	Jaw Stroke mm		Max. Gripping Force kN(kgf)		Min. Gripping Force kN(kgf)		Max. Oscillating amount mm		Work-piece size mm		Net Weight kg	Max. air pressure MPa(kgf/cm ²)	Min. air pressure MPa(kgf/cm ²)
	Centring/Compensation	Face grip	Centring/Compensation	Face grip	Centring/Compensation	Face grip	Centring/Compensation	Face grip	Centring/Compensation	Face grip			
18	20.8	18	9.0(918)	5.5(561)	3.0(306)	1.8(184)	1.5	2.5	40~200	40~150	19.0	0.6(6.0)	0.2(2.0)

ワークグripper